

## С – электроды с сердечником из платины

Для свечей зажигания с длительным сроком службы мы предлагаем электроды с медным сердечником и платиновым компонентом. Свечи зажигания с платиновым компонентом имеют самый длительный срок службы. На рисунке показаны некоторые типы платиновых электродов. Мы также предлагаем другие типы в соответствии с требованиями заказчика.

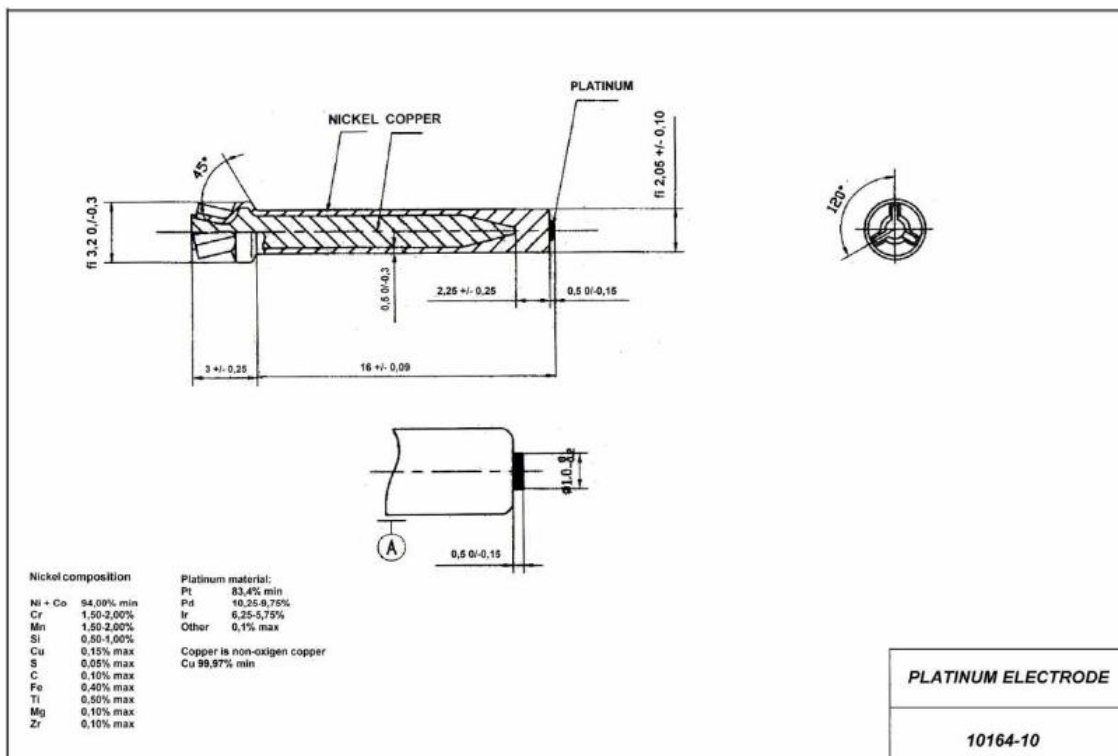
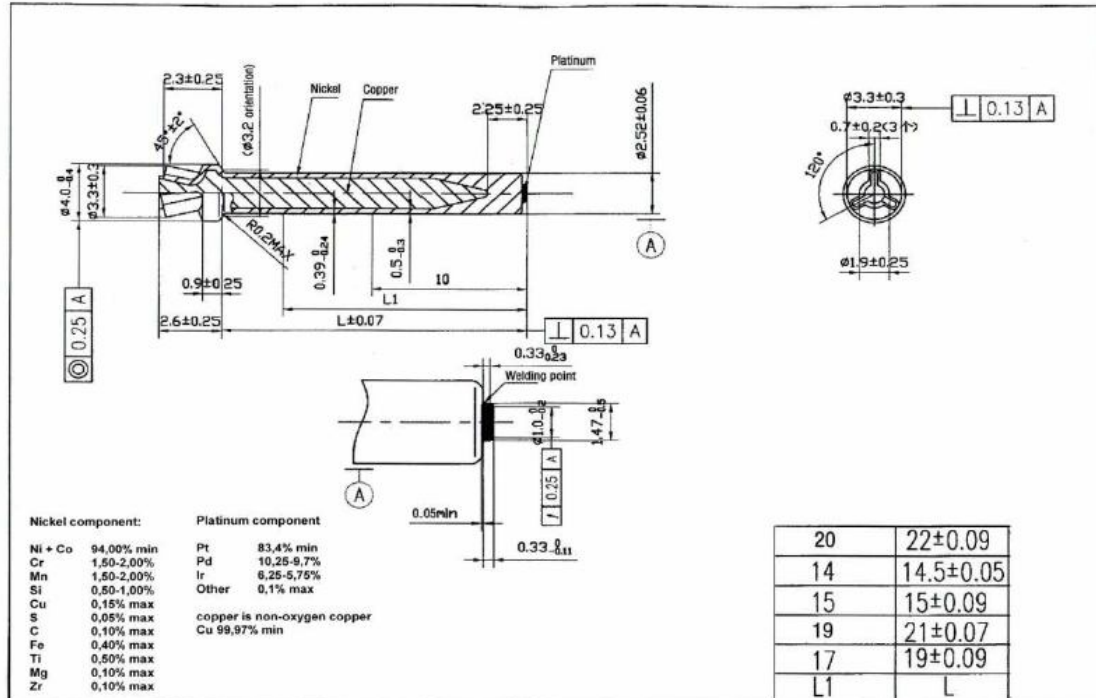

**ООО «Термокерамика»**

115114 г. Москва, ул. Дербеневская, д. 24, стр. 4

тел/факс (495)626-83-90, 626-45-28

E-mail: office@lanterm.ru, [www.lanterm.ru](http://www.lanterm.ru)