

Moly-D® Аксессуары

Металлические держатели для элементов с диаметрами 3/6, 4/9, 9/18 и 12/24.

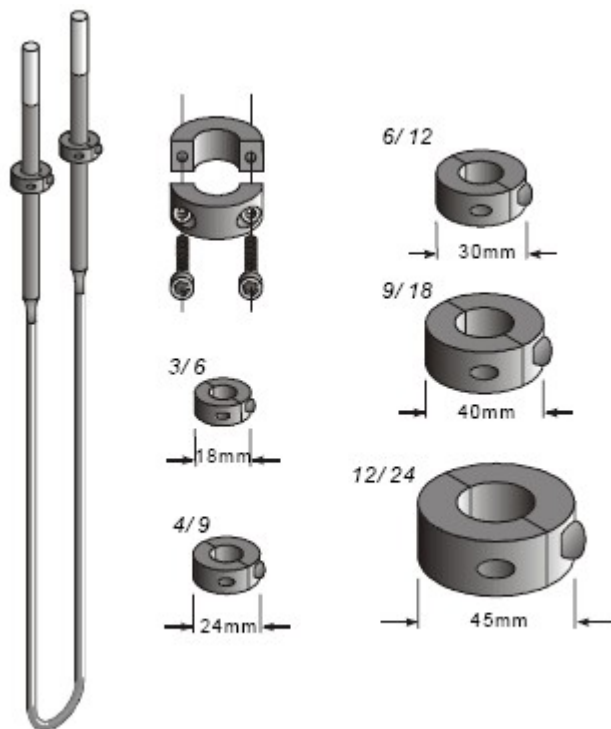

Металлические держатели сделаны из нержавеющей стали и удерживаются на месте винтами, имеющими углубления в головке винта.

Эти металлические держатели малы в диаметре и подойдут в случае, если место под установку ограничено.

Маркировка:

Металлические держатели описываются размером элементов Moly-D. Например, для элемента Moly-D 3/6 подходят металлические держатели (Metallic Holder) 3/6.

Керамические держатели для элементов с диаметрами 6/12, 9/18 и 12/24.

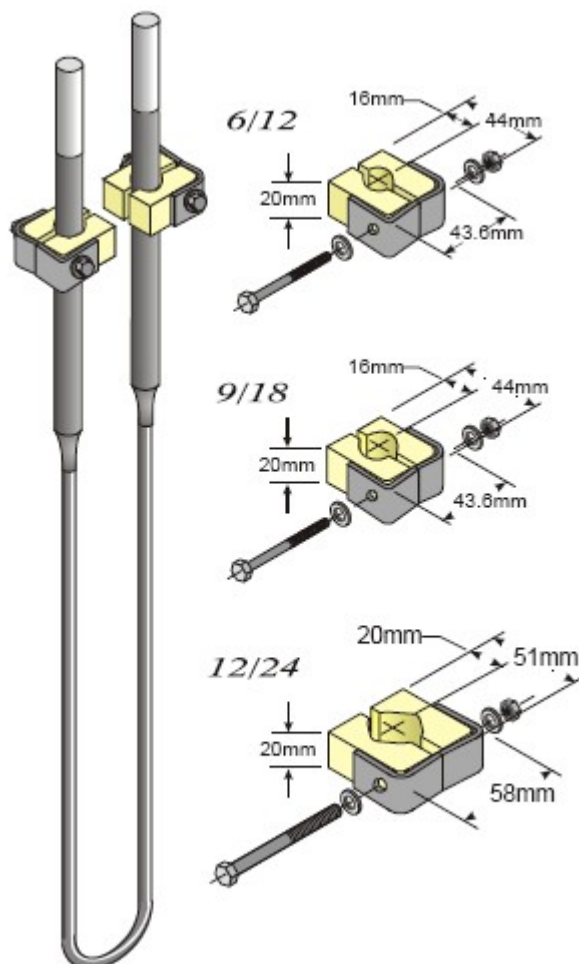

Керамические держатели состоят из двух керамических блоков, удерживаемых угловыми скобами, шестигранными гайками и шестигранными винтами.

Эти керамические держатели более пригодны для высокотемпературных режимов, чем металлические держатели.

Маркировка:

Керамические держатели описываются размерами элементов Moly-D. Например, для элемента Moly-D с диаметрами 6/12 подходит керамический держатель (Ceramic Holder) 6/12.

Диаметр Moly-D	Расстояние между центрами стержней А	Ширина пластин В	Ширина перемычки С	Толщина перемычки D	Общая толщина E	Длина перемычки LL
Le/Lu	мм	мм	мм	мм	мм	мм
3/6	20	31,5	14	6	23	*
3/6	25	36,6	19	6	23	*
3/6	40	51,8	34	6	23	*
4/9	20	39,6	11	9	26	*
4/9	25	39,6	16	9	26	*
4/9	40	54,9	31	9	26	*
6/12	40	58,4	28	12	34	*
6/12	50	68,3	38	12	34	*
6/12	55	78,5	43	12	34	*
6/12	60	78,5	48	12	34	*

*Длина перемычки определяется по толщине стенки печи. Поставляется также в размере 0.

Поставки:

Все держатели Moly-D находятся на складе и могут быть доставлены в течение одной недели после размещения заказа.

Комбинация зажим-плетенка для элементов диаметрами 3/6, 4/9, 6/12, 9/18 12/24.

Плетенка в сборе поставляется в диапазоне 75, 150, 200, 400 и 600 ампер. Клеммы (зажимы) для Moly-D (плетенка типа К) поставляется для элементов диаметрами 4/9 и 6/12, 9/18 и 12/24. Два типа поставляются для элементов 3/6: тип E для соединения клеммы к элементу Moly-D, и F-тип для соединения элемента Moly-D к элементу Moly-D.

Маркировка:

Плетенка в сборе описывается размером элемента и длиной в сантиметрах. Например, для элемента 3/6 плетенка на 75 ампер типа E-2 и 10см длиной будет маркироваться как E210.

Поставка:

Поставка плетенки типа E, F и K стандартной длины и на заказ производится со склада, и доставка может быть осуществлена в течение 2-3 дней после получения заказа.

Замечание: Плетенки Moly-D 9/18 и 12/24 продаются по одной. Заказывайте два для каждого токовывода.

Инструкция по установке для плетенки Moly-D

Всегда следует использовать комбинацию зажимов и плетенки рекомендуемых размеров. Концы токовыводов нагреваются под действием тока, проходящего по токовыводам и от

передачи тепла от активной части к токовыводам под действием теплопроводности. Используя электрические плетенки меньшего размера или из другого материала можно вызвать перегрев и выход из строя токовыводов и плетенки.

Хотя мы предлагаем плетенку для соединения элемента к элементу (тип F) для элемента 3/6, мы не рекомендуем их использование.

Мы рекомендуем использовать плетенки типа E или K для соединения элемента к контакту или другой плетенки типа E или K.

Очень важно то, что первоначально плетенки стянуты прочно. После того, как элемент нагрет, следует затянуть болт и гайку еще раз. Время между затяжками должно составлять приблизительно 24 часа, так как зажим ослабевает и свободно охватывает элемент.

Если зажим ослабевает, то это вызывает недостаточный электрический контакт и высокое сопротивление, что приводит к перегреву токовыводов. Это может вызвать выход из строя элемента и плетенки.

Плетенка не должна вызывать изгиб элемента, то есть воздействовать на элемент сбоку. Изгиб элемента может привести к разрушению элемента. Мы рекомендуем рабочую длину плетенки минимум на 12 мм длиннее, чем расстояние между двумя точками контакта.

Нарушение надлежащего соединения плетенка-элемент приведет к преждевременному выходу из строя элемента и плетенки.

Если прежде используемые плетенки используются с новыми элементами, то из следует проверить. Плетенку с белым налетом, сломанными держателями проволоки и маленькими крупинками алюминия не следует использовать.

При установке элементов Moly-D первый раз:

1 Подтяните все соединения ремешок-элемент с усилием, указанным в таблице

Таблица С – момент силы			
Размер плетенки	Диаметр токовывода	Диапазон момента силы	
		Килограмм метр	
		Минимум	Максимум
E2 или F2	6 мм	0,277	1,24

К3 или К4	9мм	0,277	1,24
К4 или К4	12мм	0,553	1,24
К5 или К5	18мм	0,553	1,24
* Если невозможно использование гаечного ключа, то следует затянуть соединение так, чтобы плетенка не двигалась независимо от элемента.			

2. Всегда затягивайте двумя ключами. Избегайте скручивания элемента.
3. Всегда используйте гаечный ключ для гайки.
4. Затягивайте по возможности до максимального значения, указанного в диапазоне момента силы.

Для циклической работы печи и элемента следуйте следующей инструкции:

После первого цикла нагрева:

- 1 Охладите элементы и плетенки почти до комнатной температуры.
- 2 Перезатяните все соединения плетенка-элемент, используя значения, указанные в таблице С
- 3 Соединения должны на некоторое время оставаться стянутыми, однако регулярно проверяйте соединение плетенка-элемент и регулируйте его по необходимости.

Для продолжительной работы печи и элементов после установки следуйте следующей инструкции:

Приблизительно после 48 часов после того, как элементы нагреются до температуры в первый раз или в момент времени, необходимый для цикла:

- 1 Отключите питание печи и элементов
- 2 Перезатяните все соединения элемент-плетенка, используя таблицу С.